

# SEAMLESS BEND 11° SDR 17

Łuk formowany 11° SDR 17  
Отвод Гнутый 11° SDR 17

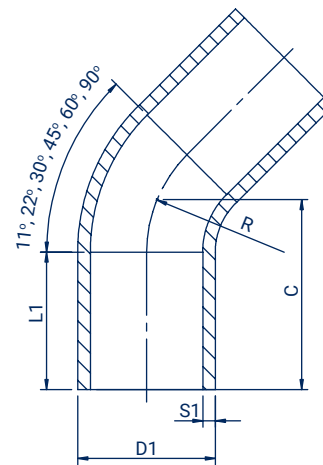

- **application: water and gas** | zastosowanie: woda i gaz |  
применение: вода и газ
- **10 bar water, 5 bar gas** | 10 bar woda, 5 bar gaz |  
10 бар - вода, 5 бар - газ
- **MRS - 10 MPa** | Минимальное сопротивление - 10 МПа
- **installation: electrofusion and spigot welding** | montaż: zgrzewanie elektrooporowe i doczołowe | установка: электросварная и стыковая



Size Wymiar Размер D1 (mm)	Code Kod Код	Angle Kąt Угол	L1 (mm)	C (mm)	S1 (mm)	R (mm)	Weight Waga Вес (kg)	Raw material Tworzywo Материал	Packing Pakowanie Упаковка
63	LU1106317	11	90	150	3,8	94,5	0,22	PE 100/PE100-RC	-
75	LU1107517	11	100	155	4,5	112,5	0,26	PE 100/PE100-RC	-
90	LU1109017	11	150	350	5,4	135	0,98	PE 100/PE100-RC	-
110	LU1111017	11	120	219	6,6	165	1,10	PE 100/PE100-RC	-
125	LU1112517	11	150	225	7,4	187,5	1,46	PE 100/PE100-RC	-
140	LU1114017	11	150	231	8,3	210	2,04	PE 100/PE100-RC	-
160	LU1116017	11	150	239	9,5	240	2,48	PE 100/PE100-RC	-
180	LU1118017	11	150	450	10,7	270	5,08	PE 100/PE100-RC	-
200	LU1120017	11	150	480	11,9	300	6,70	PE 100/PE100-RC	-
225	LU1122517	11	150	510	13,4	338	9,11	PE 100/PE100-RC	-
250	LU1125017	11	250	540	14,8	375	11,99	PE 100/PE100-RC	-
280	LU1128017	11	250	400	16,6	420	12,68	PE 100/PE100-RC	-
315	LU1131517	11	250	460	18,7	472,5	17,70	PE 100/PE100-RC	-
355	LU1135517	11	300	540	21,1	532,5	26,22	PE 100/PE100-RC	-
400	LU1140017	11	300	560	23,7	600	29,80	PE 100/PE100-RC	-
450	LU1145017	11	300	580	26,7	675	39,10	PE 100/PE100-RC	-
500	LU1150017	11	350	650	29,7	750	61,80	PE 100/PE100-RC	-
560	LU1156017	11	350	680	33,2	840	82,00	PE 100/PE100-RC	-
630	LU1163017	11	350	730	37,4	945	95,80	PE 100/PE100-RC	-

