



ZASTOSOWANIE

Wentylator osiowy przeznaczony do wentylacji magazynów i hal przemysłowych, montaż na suficie.

KONSTRUKCJA

- wirnik z blachy stalowej pokrytej farbą epoksydową,
- wentylatory są standardowo wyposażone w 3-pozycyjne regulatory,
- możliwość odwrócenia przepływu za pomocą switch'a.

SILNIK ELEKTRYCZNY

- jednofazowy 230V, 50Hz,
- stopień ochrony IP 44,
- klasa izolacji B.

Schemat podłączenia elektrycznego rys. 22, str. 666.



www



Regulator prędkości

Wymiary: LxWxH [mm]: 80x80x70.



Switch

Do zmiany kierunku przepływu.



Pilot z zegarem 1h/3h/6h

Dla wentylatorów HTB-RC (brak w zestawie).
nr artykułu: 40025490

DANE TECHNICZNE

Typ	prędkość obrotowa	napięcie	pobór mocy	natężenie	wydajność max	poziom ciśn. akustycznego	masa	nr artykułu
	[obr/min]	[V]	[W]	[A]	[m ³ /h]	[dB(A)]	[kg]	
HTB-75 RC	257/208/145	230	40	0,2	4500/3640/2540	46	4,8	40021820
HTB-90 RC	230/190/128	230	55	0,25	6000/4950/3340	50	5,2	40021821
HTB-140 RC	224/168/126	230	50	0,25	7920/5925/4440	52	5,5	40021830-01
HTB-150 RC	240/190/130	230	65	0,3	10000/7900/5420	53	8,2	40021831-01

WYMIARY [mm]

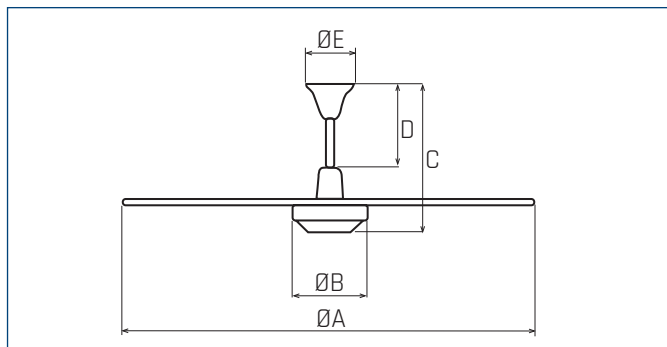

Typ	ØA	ØB	C	D	E
HTB-75 RC	800	175	395	210	140
HTB-90 RC	1000	175	395	210	140
HTB-140 RC	1387	175	375	230	144
HTB-150 RC	1405	195	410	210	143

ZASIĘG WENTYLATORÓW HTB

Pokrycie powierzchni podłogi w zależności od wysokości montażu.

Wysokość [m]	powierzchnia podłogi [m ²]		
	HTB-75	HTB-90	HTB-150
3	3	4,5	6,7
4		5,5	8,0
5		6,3	9,2
6			10,3
7			11,3
8			11,9
9			12,6

CHARAKTERYSTYKA AKUSTYCZNA

	63	125	250	500	1000	2000	4000	8000	L _{WA}	L _{PA} *
HTB-75 RC	27	33	37	39	41	39	30	24	46	28
HTB-90 RC	30	40	40	43	45	43	36	34	50	32
HTB-150 RC	28	34	41	43	47	49	40	27	52	35

* Poziom ciśnienia akustycznego mierzony w odległości 3m, wentylator zamontowany na suficie.